

Landsysteme



Putting safety first



Putting safety first

HAFTUNGSAUSSCHLUSS

Der Autor und Herausgeber dieses Katalogs hat diesen zu allgemeinen Informationszwecken erstellt. Er dient nicht als umfassendes Dokument. Ebenso wenig kommen alle möglichen Kontexte und Situationen für die hierin beschriebenen Produkte und Prozesse zur Sprache. Dieser Katalog ist lediglich für allgemeine Forschungszwecke vorgesehen. Er ersetzt keine speziellen Ausbildungsmaßnahmen oder Erfahrungen beim Umgang mit den hierin beschriebenen Produkten und Prozessen. Ebenso wenig ist dieser Katalog ein Ersatz für eine adäquate Schulung und bzw. oder Zertifizierung, die für den Betrieb der hierin beschriebenen Produkte und Prozesse erforderlich ist. Entsprechend ist der Katalog als allgemeine Hilfestellung ausgelegt und nicht für eine spezielle Anwendung vorgesehen. Jede Anwendung der hierin aufgeführten Produkte und bzw. oder Prozesse kann von der Beschreibung abweichen. Die spezifischen Aspekte sind separat und individuell je nach Situation zu klären.

MCT Brattberg (im Folgenden als "Unternehmen" bezeichnet) haftet nicht für Material, das in diesem Katalog enthalten oder auf das in diesem Katalog verwiesen wird. Die Nutzung dieses Dokuments geschieht auf eigenes Risiko. Das Unternehmen gewährt keinerlei Garantie – weder ausdrücklicher noch implizierter Natur – hinsichtlich der Marktgängigkeit, der Eignung des Katalogs oder seines Inhalts für einen bestimmten Zweck, der Nichtverletzung von Rechten oder hinsichtlich der Genauigkeit, Anwendbarkeit oder Vollständigkeit des Kataloginhalts. Das Unternehmen haftet nicht für Verluste oder Schäden, ob direkter oder indirekter Art sowie Folgeschäden, die aus der Verwendung dieses Katalogs resultieren. Das Unternehmen haftet in keinem Fall für: (a) Schadensersatzforderungen, zufällige Schäden oder Folgeschäden, die durch die Nutzung der Informationen in diesem Katalog entstehen. Dazu zählen u.a. Personen- oder Eigentumsschäden, Nutzungseinbußen, Zeitverluste, Komplikationen, Ausrüstungsmietkosten, Gewinn- oder Verdienstauffälle, entgangene Geschäftsmöglichkeiten oder andere wirtschaftliche Schäden – oder (b) Verluste, Forderungen, Schäden, Kosten, Verbindlichkeiten oder Kosten (einschl. Anwaltsgebühren), die direkt oder indirekt aus der Nutzung des Materials in diesem Katalog resultieren, der in seiner vorliegenden Form und ohne jegliche Garantien zur Verfügung gestellt wird. Die Bedingungen in diesem Absatz gelten für alle Handlungen, Unterlassungen und Nachlässigkeiten des Unternehmens, die ein Gerichtsverfahren auslösen könnten. Der Leser stimmt hiermit zu, sich gegenüber dem Unternehmen, seinen Mitarbeitern, Vorstands- und Aufsichtsratsmitgliedern, Anteilseignern, Angestellten, Vertretern, Tochter- und Muttergesellschaften sowie Rechtsnachfolgern schad- und klaglos zu halten. Dieser Verzicht gilt für alle Forderungen und Kosten (einschl. Anwaltsgebühren), die aus der Nutzung der Informationen in diesem Katalog herrühren. Darüber hinaus haftet das Unternehmen nicht für Garantien jeglicher Art, die von Vertretern gegeben wurden und die nicht schriftlich mit einem Unternehmensmitarbeiter vereinbart wurden.

364 - 388174v1
056390/000001



MCT Brattberg und Lycron sind eingetragene Warenzeichen von MCT Brattberg AB, SE-371 92, Karlskrona, Schweden







Produktion:
Boggi Reklambyrå, Värnamo, Schweden.

Wir behalten uns das Recht vor, Änderungen ohne vorherige Ankündigung vorzunehmen.

Inhalt

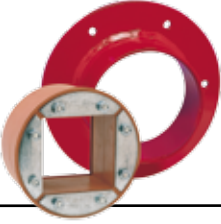
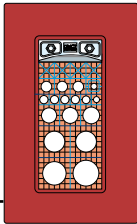
Zertifizierung und Tests	Seite 4
Der MCT Brattberg Safety Club	Seite 5
Die Original-Kabelabschottung	Seite 6
Spezialdichtungen	Seite 7

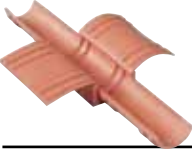
Produktprogramm

 <p>Baurahmen RGB/RGG Seite 8-10</p>	 <p>Rahmengruppen Seite 11</p>	 <p>Komponenten Zubehör Seite 12-13</p>
 <p>Stoprahmen RGP Seite 14-15</p>	 <p>Planung Seite 16-19</p>	 <p>Standardpackstück Füllstücke Seite 20-21</p>
 <p>Vario-Packstücke (AddBlocks) Seite 22</p>	 <p>Kerne und Kernadapter Seite 23</p>	 <p>U-Füllstücke Seite 24-25</p>

Installation

Rahmeneinbauanleitung	Seite 26-27
Installationsanleitung	Seite 28-31

Getestet, zugelassen und zertifiziert

In den frühen 1950er Jahren begannen wir, uns auf feuerfeste und druckdichte Abschottungen zu spezialisieren. Seitdem stellen Tests und Klassifizierungen einen integralen Bestandteil unserer Tätigkeit dar.

1986 haben wir unsere Abdichtungstechnik und unser Qualitätsmanagementsystem fortentwickelt, um die strengen Vorgaben der Offshore-Industrie zu erfüllen. MCT Brattberg wurde mittlerweile von DNV gemäß den Standards EN ISO 9001 und 14001 für Qualitäts- und Umweltmanagementsysteme geprüft und zertifiziert. Die Zertifizierung gilt für Konstruktion, Herstellung und Lieferung von feuerfesten und druckdichten Abschottungssystemen für Kabel- und Rohrverlegungen in Gebäuden und marinen Umgebungen.

Als direktes Ergebnis dieser Zertifizierung werden zweimal jährlich Qualitäts- und Umweltprüfungen von DNV ausgeführt.

MCT Brattberg besitzt außerdem Qualitätszertifikate und Zulassungen von führenden Klassifizierungsgesellschaften und zahlreichen Kunden.

Getestet von:

Aero Naval Lab. Inc. USA - Airo United Kingdom - AISH & Co United Kingdom
 Central Building Res. Institute United Kingdom - Central Building Res. Institute India
 Dantest Denmark - Dayton Brown USA - EMTECH Sweden - IBMB Germany
 International Research & Development United Kingdom - LCIE France
 Lab. National Dessais France - Loss Prevention Council United Kingdom
 National Defence Research Institute Sweden - RAPRA United Kingdom
 Saab Avionics Sweden - SINTEF Norway - Southwest Research USA
 Swedish National Testing Institute Sweden - Swiss Testing Service Switzerland
 TNO Netherlands - ULC Canada - Warrington United Kingdom

Zertifiziert durch:

Bundesamt für Zivilschutz Germany
 ETA Danmark AIS Denmark - Institut für Bautechnik Germany
 SINTEF Norway - SITAC Sweden - Swedish Rescue Services Agency Sweden

Aktuelle Zertifikats- und Zulassungsdokumente erhalten Sie von MCT Brattberg.



Der MCT Brattberg

Safety Club

Diesen Club erreichen Sie über unsere Website unter: www.mctbrattberg.com. Klicken Sie zunächst auf den Menüeintrag „Putting safety first“ und danach auf den Link „The MCT Brattberg Safety Club“. Hier finden Sie in erster Linie unterstützende Informationen für eine korrekte Installation unserer Kabelabschottungen, damit ein hoher Sicherheitsstandard erreicht werden kann.

Beim ersten Besuch des Clubs werden Sie zur Registrierung aufgefordert. Danach können Sie sich jederzeit anmelden und Material herunterladen, Installationsvideos abspielen oder auf verschiedene Online-Schulungsmodule zugreifen.

Über eingebettete Hyperlinks in der Website gelangen Sie direkt zu folgenden Themen:

- Erstellung elektronischer Belegungspläne
- Planung des Belegungsraums
- Abschottungsinstallation
- Online-Schulungsmodule



Die Original-

Kabelabschottung

Ausgehend von der genial einfachen Idee eines Rahmens mit Packstücken und einer Schlussdichtung, stellt MCT Brattberg das Original-Abschottungssystem dar.

MCT Brattberg wurde Anfang der 1950er Jahre patentiert. Als für Bohrsensoren und Kernkraftwerke Kabel- und Rohrinstallationen mit zertifizierten Sicherheitseigenschaften benötigt wurden, avancierte das MCT Brattberg-System zur weltweiten Lösung. Seitdem haben wir unser System beständig optimiert. Eine umfassende Dokumentation belegt eine Beständigkeit gegenüber Feuer, Wasser, Gas und Druckeinflüssen, die den aktuellsten strengen Sicherheitsvorgaben entspricht.

Der Industriestandard

Unsere Erfahrungen zeigen, dass Standardrahmen mit einer Innenbreite von 120,5 mm +0,5 mm und einer Tiefe von 60 mm sowie Materialstärke von 10 mm optimale Fenstergrößen darstellen, um ein Höchstmaß an Stabilität zu gewährleisten und um optimal Packstücke einsetzen zu können. Die geschweißten Ecken sind abgerundet und erhöhen damit die Stabilität zusätzlich. Es sind sowohl Einfach- als auch Mehrfachabschottungsrahmen erhältlich.

Die Abmessungen der unterschiedlichen Rahmen sind weltweit zum Industriestandard geworden, da dieser Rahmentyp als erster auf den Markt kam und sich im Laufe der Zeit als Erfolgsmodell etabliert hat.

Integrierte Flexibilität

Das breite Spektrum an Rahmen, Packstücken und weiteren Komponenten für unsere Abschottungen eröffnet eine überlegene Flexibilität für die verschiedensten Anwendungen. Unser Produktspektrum umfasst außerdem Isolationsmanschetten und spezielle Lösungen für EMV-Abschottungen, SR-Kabel und Rohrdichtungen sowie Deck- und Schottverschraubungen.

- Rahmen
- Standardpackstücke
- Vario-Packstücke (AddBlocks)
- U-Füllstücke
- Standardfüllstücke
- Komponenten
- Zubehör



Spezialprodukte für spezielle Einsatzbereiche

MCT Brattberg stellt zahlreiche Spezialprodukte her: Hochdruckbeständige Kabelabschottungen, Abschottungen für Wellenleiter und Packstücke mit integriertem Schutz vor elektromagnetischen Impulsen, die bei Blitzeinschlägen oder Atomexplosionen auftreten können.

Hochdruckdichtungen und Packstücke für Hohlleiter sind dafür nur zwei Beispiele. Wir bieten verschiedene Arten von Hochdruckdichtungen. Diese entstehen oftmals in Zusammenarbeit mit dem Kunden. Sie kommen u.a. bei den Stützfeilern von Bohrseln oder in U-Booten zum Einsatz. Als Beispiel kann die RGPH-Dichtung angeführt werden, die für einen Druck von bis zu 100 bar getestet wurde.

Packstücke für ovale Hohlleiter werden ebenfalls auftragspezifisch hergestellt. Diese passen zu allen Brattberg-Rahmen und kommen hauptsächlich in Radarstationen zum Einsatz.

Rahmen und Komponenten der E-Serie bieten denselben Schutz wie das MCT Brattberg-Standardssystem. Darüber hinaus besitzen sie einen integrierten Schutz vor elektromagnetischen Impulsen, die z.B. bei Blitzeinschlägen oder Atomexplosionen auftreten. Sie schützen außerdem vor Störsignalen, elektronischer Sabotage (synthetischen elektromagnetischen Impulsen) und statischer Elektrizität.

Alle Maße sind identisch mit denen anderer MCT Brattberg-Komponenten.

Informationen zu Spezialprodukten erhalten Sie von MCT Brattberg.



PHP (Pressure Hull Penetrator) für U-Boote



Produkte mit EMV-Schutz.

RGB/RGG

RGBO/RGGO MIT ABNEHMBARER KOPFLEISTE

RGB ist der MCT Brattberg-Standardrahmen zum Einbetonieren oder Einmörteln. RGB ist in vier verschiedenen Größen erhältlich. Je nach dem Höhenmaß unterscheiden wir den RGB-2, RGB-4, RGB-6 sowie RGB-8. Die lichte Weite (120 mm) und Tiefe (60 mm) sind stets identisch. Die Rahmen sind aus Winkelprofilen 60 x 60 x 6 mm hergestellt.

Bei nachträglichen Installationen, wenn bereits Kabel verlegt wurden, kommt der RGBO-Rahmen zum Einsatz, der sich an einer der Schmalseiten öffnen lässt. Weitere Informationen zu Rahmengruppen finden Sie auf Seite 11.

Der RGG-Standardrahmen ist für den Einbau in die Leichte Trennwand vorgesehen. Er besteht aus zwei Teilen: einem Stahlrahmen und einem Gegenrahmen, der für einen festen Halt der Isolation sorgt und die Kanten der Wandplatte schützt. Beide Rahmen sind vorgebohrt. Die Maße von RGG und RGB sind identisch. Der Gegenrahmen ist für unterschiedliche Wandstärken in drei verschiedenen Tiefen verfügbar, siehe Tabelle. Bei Installationen, in denen bereits Kabel verlegt wurden, kommt der RGGO-Rahmen zum Einsatz, dessen eines Ende sich öffnen lässt. Weitere Informationen zu Rahmengruppen finden Sie auf Seite 11.



RGB

RGBO

		Maße in mm							
Größenübersicht in mm	RAHMENTYP	H (Höhe)	W (Breite) Rahmengruppen						
			x 1	x 2	x 3	x 4	x 5	x 6	x n
	RGB/RGG-2	221	240.5	371	501.5	632	762.5	893	W = 110+
	RGB/RGG-4	279.5	- " -	- " -	- " -	- " -	- " -	- " -	130.5 x n
	RGB/RGG-6	338	- " -	- " -	- " -	- " -	- " -	- " -	
	RGB/RGG-8	396.5	- " -	- " -	- " -	- " -	- " -	- " -	
	RGB/RGG-2+2	332	- " -	- " -	- " -	- " -	- " -	- " -	
	RGB/RGG-2+4	390.5	- " -	- " -	- " -	- " -	- " -	- " -	
	RGB/RGG-2+6	449	- " -	- " -	- " -	- " -	- " -	- " -	
	RGB/RGG-2+8	507.5	- " -	- " -	- " -	- " -	- " -	- " -	
RGB/RGG-4+4	449	- " -	- " -	- " -	- " -	- " -	- " -		
RGB/RGG-4+6	507.5	- " -	- " -	- " -	- " -	- " -	- " -		
RGB/RGG-4+8	566	- " -	- " -	- " -	- " -	- " -	- " -		
RGB/RGG-6+6	566	- " -	- " -	- " -	- " -	- " -	- " -		
RGB/RGG-6+8	624.5	- " -	- " -	- " -	- " -	- " -	- " -		
RGB/RGG-8+8	683	- " -	- " -	- " -	- " -	- " -	- " -		

n = Anzahl der Rahmenfelder nebeneinander
 Toleranzen Einzelrahmen: 3,5 mm
 Materialstärke 6 mm, die horizontalen und vertikalen inneren Trennstege bei Rahmengruppen jedoch 10 mm.

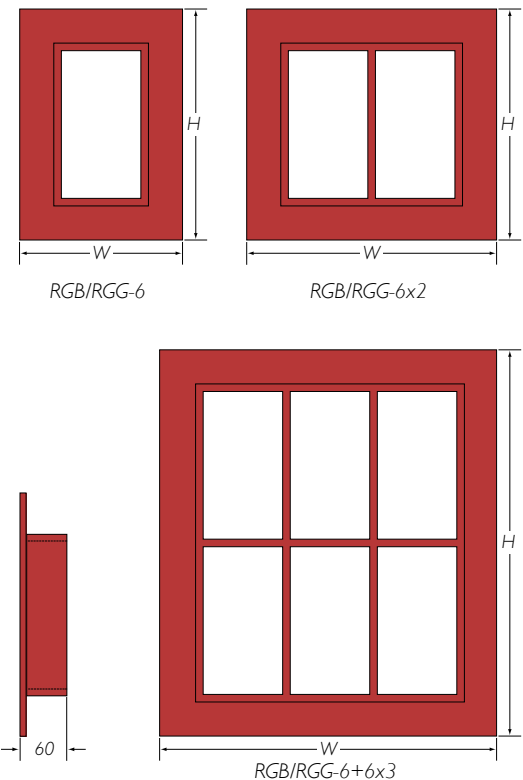



Wandstärken (mm)		
Gegenrahmen	Min	Max
1	80	110
2	110	150
3	150	190

Standardmäßig lieferbar in den Größen RGG -2, -4, -6 und -8. Sie unterscheiden sich nur im Höhenmaß bei jeweils gleicher Breite. Siehe unten

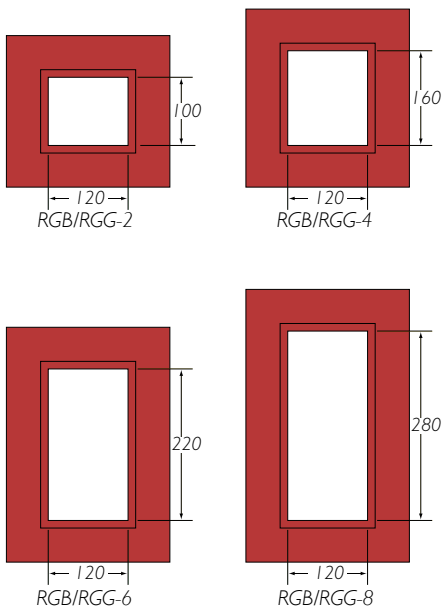

Gewichtstabelle (kg)								
WERKSTOFF	RAHMENTYP	W (Breite) Rahmengruppen						
		x 1	x 2	x 3	x 4	x 5	x 6	
STAHL	RGB/RGG-2	3.1	5.0	6.9	8.8	10.7	12.6	
	RGB/RGG-4	3.8	5.9	8.1	10.2	12.4	14.6	
	RGB/RGG-6	4.4	6.8	9.2	11.5	13.8	16.3	
	RGB/RGG-8	5.0	7.7	10.4	13.1	15.8	18.5	
	SS EN 10025-S235JR2	RGB/RGG-2+2	5.0	7.9	10.9	13.9	16.8	19.8
		RGB/RGG-2+4	5.6	9.0	12.4	15.7	19.1	22.4
	DIN RST 37-2	RGB/RGG-2+6	6.2	9.9	13.6	17.3	21.0	24.7
		RGB/RGG-2+8	6.9	11.0	15.1	19.2	23.3	27.4
	BS 4360 gr. 40	RGB/RGG-4+4	6.2	9.9	13.6	17.3	21.0	24.7
		RGB/RGG-4+6	6.9	11.0	15.1	19.2	23.3	27.4
	NS 17100	RGB/RGG-4+8	7.4	11.8	16.2	20.6	25.0	29.4
		RGB/RGG-6+6	7.4	11.8	16.2	20.6	25.0	29.4
		RGB/RGG-6+8	8.1	13.0	17.9	22.7	27.6	32.4
		RGB/RGG-8+8	8.9	14.2	19.5	24.9	30.2	35.5
ROSTFREIER STAHL	RGB/RGG-2	3.2	5.1	7.1	9.0	11.0	12.9	
	RGB/RGG-4	3.9	6.1	8.3	10.5	12.7	14.9	
	RGB/RGG-6	4.5	6.9	9.4	11.8	14.2	16.7	
	RGB/RGG-8	5.2	7.9	10.7	13.5	16.2	19.0	
	DIN 1,4404	RGB/RGG-2+2	5.1	8.1	11.2	14.2	17.2	20.3
		RGB/RGG-2+4	5.8	9.2	12.7	16.1	19.6	23.0
	ASTM/316 L	RGB/RGG-2+6	6.3	10.1	13.9	17.8	21.6	25.4
		RGB/RGG-2+8	7.1	11.3	15.5	19.7	23.9	28.1
	AiSi 316 L	RGB/RGG-4+4	6.3	10.1	13.9	17.8	21.6	25.4
		RGB/RGG-4+6	7.1	11.3	15.5	19.7	23.9	28.1
	BS 970 gr. 316 S11	RGB/RGG-4+8	7.6	12.1	16.6	21.1	25.6	30.1
		RGB/RGG-6+6	7.6	12.1	16.6	21.1	25.6	30.1
	NS 14450	RGB/RGG-6+8	8.4	13.3	18.3	23.3	28.3	33.3
		RGB/RGG-8+8	9.1	14.6	20.0	25.5	31.0	36.4
ALUMINIUM	RGB/RGG-2	1.1	1.8	2.5	3.1	3.8	4.4	
	RGB/RGG-4	1.4	2.1	2.9	3.6	4.4	5.1	
	RGB/RGG-6	1.6	2.4	3.2	4.1	4.9	5.7	
	RGB/RGG-8	1.8	2.7	3.7	4.6	5.6	6.5	
	EN AW6082	RGB/RGG-2+2	1.8	2.8	3.9	4.9	5.9	7.0
		RGB/RGG-2+4	2.0	3.2	4.4	5.5	6.7	7.9
	DIN ALMG SI I	RGB/RGG-2+6	2.2	3.5	4.8	6.1	7.4	8.7
		RGB/RGG-2+8	2.4	3.9	5.3	6.7	8.2	9.6
	A 6082	RGB/RGG-4+4	2.2	3.5	4.8	6.1	7.4	8.7
		RGB/RGG-4+6	2.4	3.9	5.3	6.7	8.2	9.6
	BS H30/6082 TF	RGB/RGG-4+8	2.6	4.2	5.7	7.2	8.8	10.3
		RGB/RGG-6+6	2.6	4.2	5.7	7.2	8.8	10.3
	NS 17305	RGB/RGG-6+8	2.9	4.6	6.3	8.0	9.7	11.4
		RGB/RGG-8+8	3.2	5.0	6.9	8.7	10.6	12.5

RGB/RGBO 180, 240 & 360

Rohrabschottungen

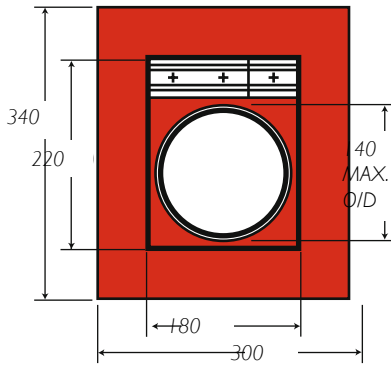

Abschottung
RGB 180
RGBO 180

Pressdichtung
PTG 60 + 120

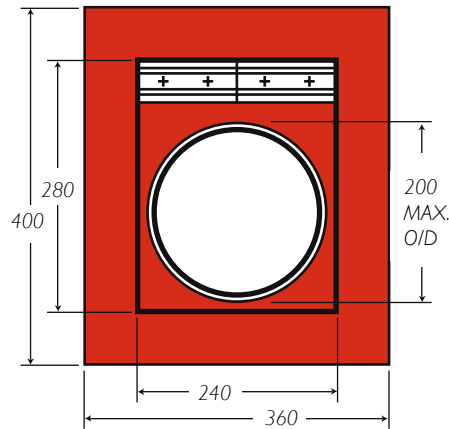

Abschottung
RGB 240
RGBO 240

Pressdichtung
2 x PTG - 120

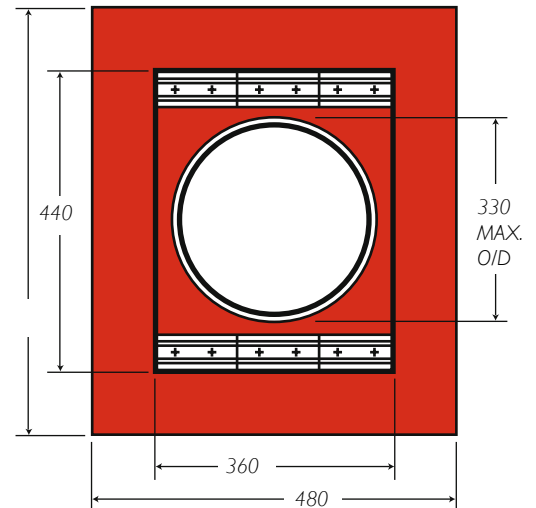

Abschottung
RGB 360
RGBO 360

Pressdichtung
6 x PTG - 120

RGB 1, 3 & 5

besonders geringe Breite

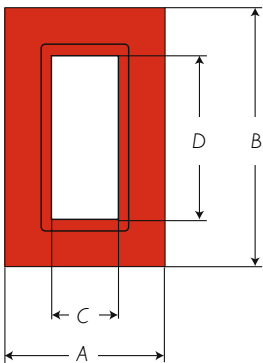

Rahmengröße	Abmessungen			
	A	B	C	D
RGB1	180	221	60	100
RGB3	180	279,5	60	160
RGB5	180	338	60	220

Rahmengruppen

RAHMENGRUPPEN NEBENEINANDER

Rahmengruppen nebeneinander werden wie folgt bezeichnet: Rahmentyp und –größe x Anzahl der Rahmenfelder nebeneinander.

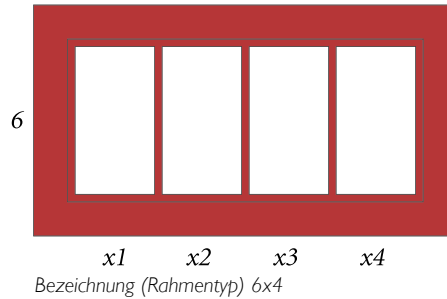

RAHMENGRUPPEN ÜBEREINANDER

Rahmengruppen übereinander werden wie folgt bezeichnet: Typ /Größe des untersten Rahmens + Typ/Größe des Rahmens darüber, wiederholen bis zur gewünschten Anzahl der Rahmenfelder:

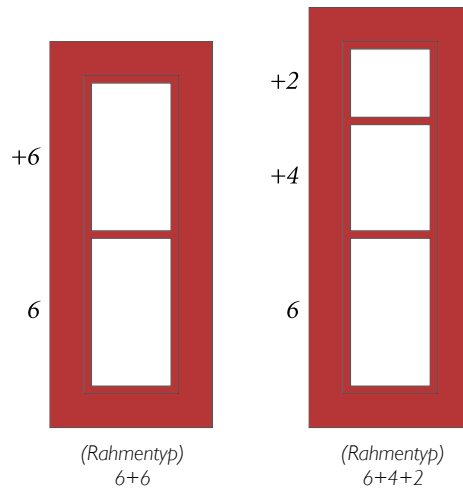

Bezeichnung
(von unten)

RAHMENGRUPPEN NEBENEINANDER UND ÜBEREINANDER

Bezeichnung für die Rahmen-
gruppe übereinander x Anzahl
der Wiederholungen neben-
einander:

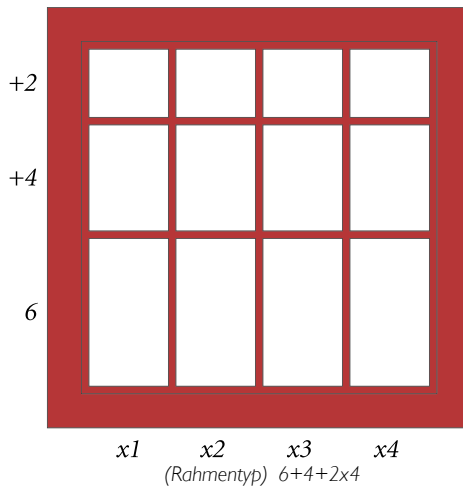

Bezeichnung
(von unten)

HINWEIS: Vor allen Rahmengruppenbezeichnungen muss der Rahmentyp angegeben werden.

Komponenten

ANKERSCHEIBE

Ankerscheiben werden zwischen jeder Lage der Pack- und Füllstücke eingelegt, um die Montage zu erleichtern und die Dichtpackung sicher am Rahmen zu verankern, erhältlich in den Ausführungen Stahl verzinkt oder rostfrei, Aluminium.



PRESSPLATTE

Pressplatten werden jeweils oberhalb der letzten Lage der Pack- oder Füllstücke positioniert. Durch Hochdrehen der Teleskopschraube und Andrücken gegen den Rahmen wird so die gesamte Dichtpackung mechanisch verpreßt. Gleichzeitig wird Platz für die STG-Schlussdichtung geschaffen. Pressplatten sind lieferbar in Stahlguß oder glasfaserverstärktem Kunststoff („Composite“).

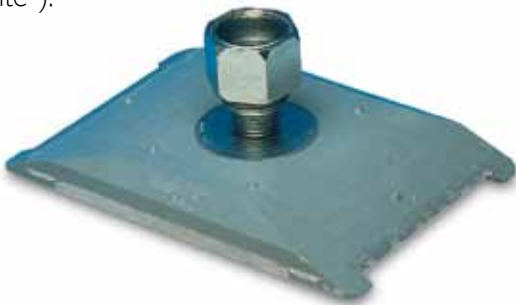

STG-SCHLUSSDICHTUNG

Wird zwischen der Preßplatte und der oberen Rahmenkante montiert und dient zum Komplettieren der Dichtung. Sie ist aus Lycron gefertigt und besitzt Beschläge aus verzinktem oder rostfreiem Stahl.



PTG-PRESSDICHTUNG

Kann als Alternative zu Pressplatte und STG-Schlussdichtung verwendet werden. Eine Anbringung an einer beliebigen Rahmenposition ist möglich. Die Dichtung ist aus Lycron gefertigt und besitzt Beschläge aus verzinktem oder rostfreiem Stahl.

Eine Installation muss stets zusammen mit einer Ankerscheibe erfolgen.



Gewicht in kg			
STG	PTG	PRESSPLATTE	ANKERSCHEIBE
0,6	0,82	0,24	0,13

Zubehör

GLEITMITTEL

Für druckdichte Installationen.



PACKSTÜCKAUSWAHL

Messen der ADM's durchgeführter Leitungen. Standardpackstück Vario-Packstück (AddBlock).

STD insert



AddBlock



GELENKSchlüssel

Für Schlusssichtung und RGP-Installation.



KABELTRENNER

Zur Kabelhalterung während der Installation.



PACKHILFE

Fixierung der Dichtpackung bei unterbrochener Montage.



SCHLUSSDICHTUNGSZIEHER

Für die Nachbelegung von RGB-Rahmen.



SCHNELLWECHSELSchlüssel

Für die Pressplatteninstallation.



BLINDDECKEL

Zum vorläufigen Rahmenverschluss.



RGP – RGPO

STOPFRAHMEN FÜR RUNDE ÖFFNUNGEN

RGP ist ein Lycron-Rahmen für den Einbau in runde Öffnungen oder Rohre. Er ist in sieben Größen verfügbar (siehe Tabelle) und wird mit normalen Pack- und Füllstücken belegt. Die Metallbeschlagteile bestehen aus verzinktem oder rostfreiem Stahl.

RGPO ist ein Lycron-Rahmen zum Öffnen für den Einbau nach bereits erfolgtem Kabelzug. Dieses Produkt ist ebenfalls in sieben Standardgrößen erhältlich.



Der RGP ist ein Stopfrahmen zum Einbau in runde Installationsöffnungen.



RGPO ist ein RGP-Rahmen, der sich öffnen lässt.

Abmessungen in mm		
RAHMENGRÖßE	PACKUNGSRAUM	TIEFE/DURCHMESSER
RGP 50/L60		
RGP 50/L30		
RGP 70		
RGP 100		
RGP 125		
RGP 150		
RGP 200		

Gewicht in kg						
RGP 50/L60	RGP 50/L30	RGP 70	RGP100	RGP125	RGP150	RGP 200
0.25	0.11	0.4	0.7	1.0	1.8	3.0

Rundstutzen für RGP-Rahmen

Rundstutzen zur Aufnahme von RGP-Stoprahmen gibt es in allen Standardgrößen zum Einschweißen, Anflanschen oder zum Eingießen. Als Standardmaterialien kommen Baustahl, rostfreier Stahl sowie Aluminium zum Einsatz.



TYPENREIHE S OHNE FLANSCH

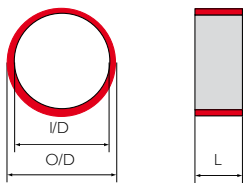

TYPENREIHE SFR MIT RUNDFLANSCH

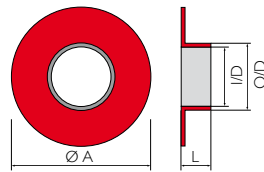

TYPENREIHE SFRB MIT RUNDFLANSCH UND VORGEBOHRTEN LÖCHERN

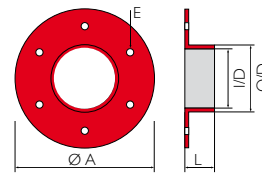

Typenreihe S ohne Flansch				
Type/size	O/D mm	I/D mm	L mm	Weight kg
S 50/L30	63	51 ¹⁾	35	0.3
S 50/L60	63	51 ¹⁾	70	0.6
S 70	83	71 ¹⁾	70	0.8
S 100	114	102 ¹⁾	82	1.1
S 125	139	127 ¹⁾	82	1,4
S 150	164	152 ¹⁾	82	1.9
S 200	214	202 ¹⁾	82	2.5

¹⁾ 0-0.3 mm

Typenreihe SFR und SFRB mit Rundflansch und vorgebohrten Löchern							
Type/size	O/D mm	I/D mm	L mm	A mm	E mm	Qty of holes	Weight kg
SFR/SFRB 50/L30	63	51 ¹⁾	38	145	9	4	0,9
SFR/SFRB 50/L60	63	51 ¹⁾	73	145	9	4	1.2
SFR/SFRB 70	83	71 ¹⁾	74	185	9	4	2.1
SFR/SFRB 100	114	102 ¹⁾	86	215	9	4	2.7
SFR/SFRB 125	140	127 ¹⁾	86	240	9	4	4.0
SFR/SFRB 150	164	152 ¹⁾	86	264	11	6	4.0
SFR/SFRB 200	214	202 ¹⁾	86	315	11	6	5.1

¹⁾ 0-0.3 mm

Planung des Belegungsraums

Der für die Rohr- und Kabelinstallation verfügbare Bereich in einem Rahmen wird als Belegungsraum bezeichnet. In RGB/RGG-Rahmen werden die oberen 40 mm dieses Raums stets von der Schlussdichtung und Preßplatte bzw. der Preßdichtung eingenommen.

In RGP-Rahmen werden keine Pressplatten oder Schlussdichtungen benötigt, um für einen festen Sitz der Packstücke zu sorgen.

Der Belegungsraum umfasst hier somit den gesamten inneren Rahmenbereich. Größentabellen zur Auswahl der passenden Packstücke gibt es auf S. 21 für Standard-Packstücke bzw. S. 22 für Vario-Packstücke (AddBlocks).



RGB

RGP

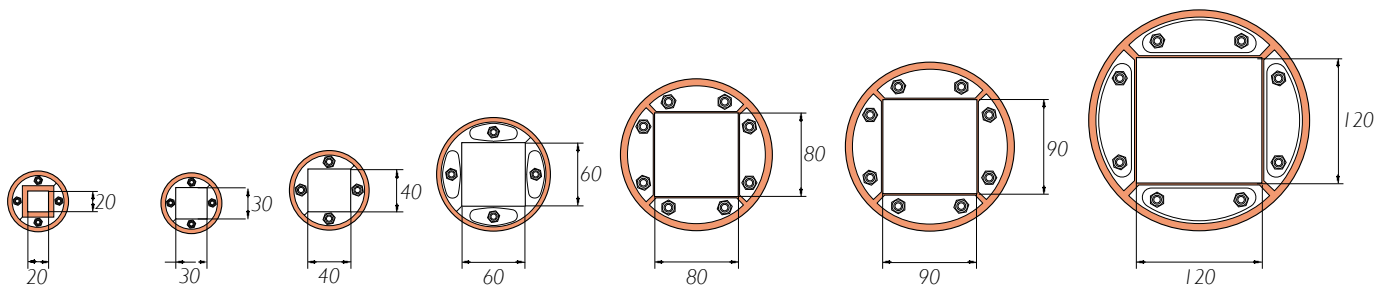
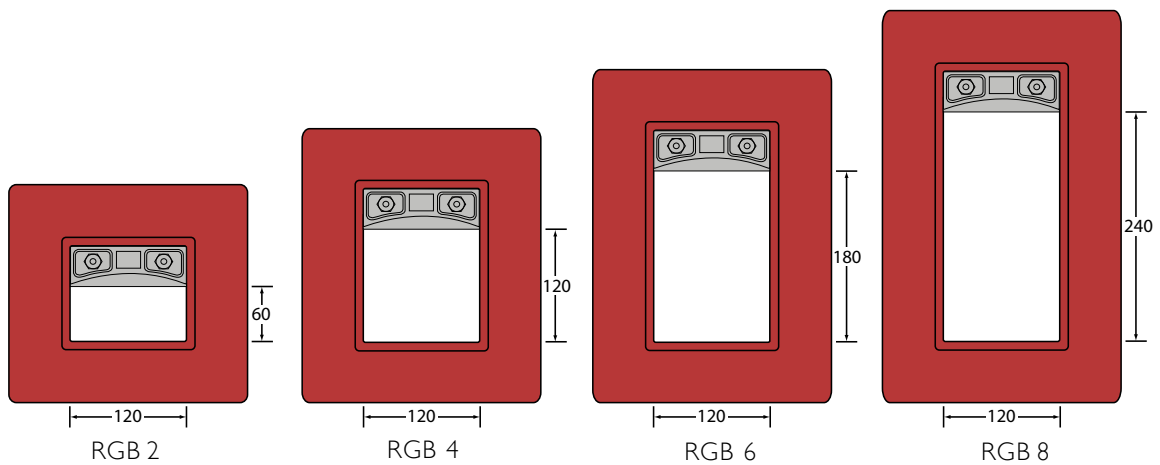

RGP 50/L60

RGP 50/L30

RGP 70

RGP 100

RGP 125

RGP 150

RGP 200

RGB Maximale Anzahl Kabel/Rohre							
Rahmengröße	Packstückgröße						
	15	20	30	40	60	90	120
RGB 2	32	18	8	3	2	-	-
RGB 4	64	36	16	9	4	1	1
RGB 6	96	54	24	12	6	2	1
RGB 8	128	72	32	18	8	2	2

RGP Maximale Anzahl Kabel/Rohre							
Rahmengröße	Packstückgröße						
	15	20	30	40	60	90	120
RGP 50/L30	4	1	1	-	-	-	-
RGP 50/L60	1	1	-	-	-	-	-
RGP 70	4	4	1	1	-	-	-
RGP 100	16	9	4	1	1	-	-
RGP 125	25	16	4	1	1	-	-
RGP 150	36	16	9	4	1	1	-
RGP 200	64	36	16	9	4	1	1

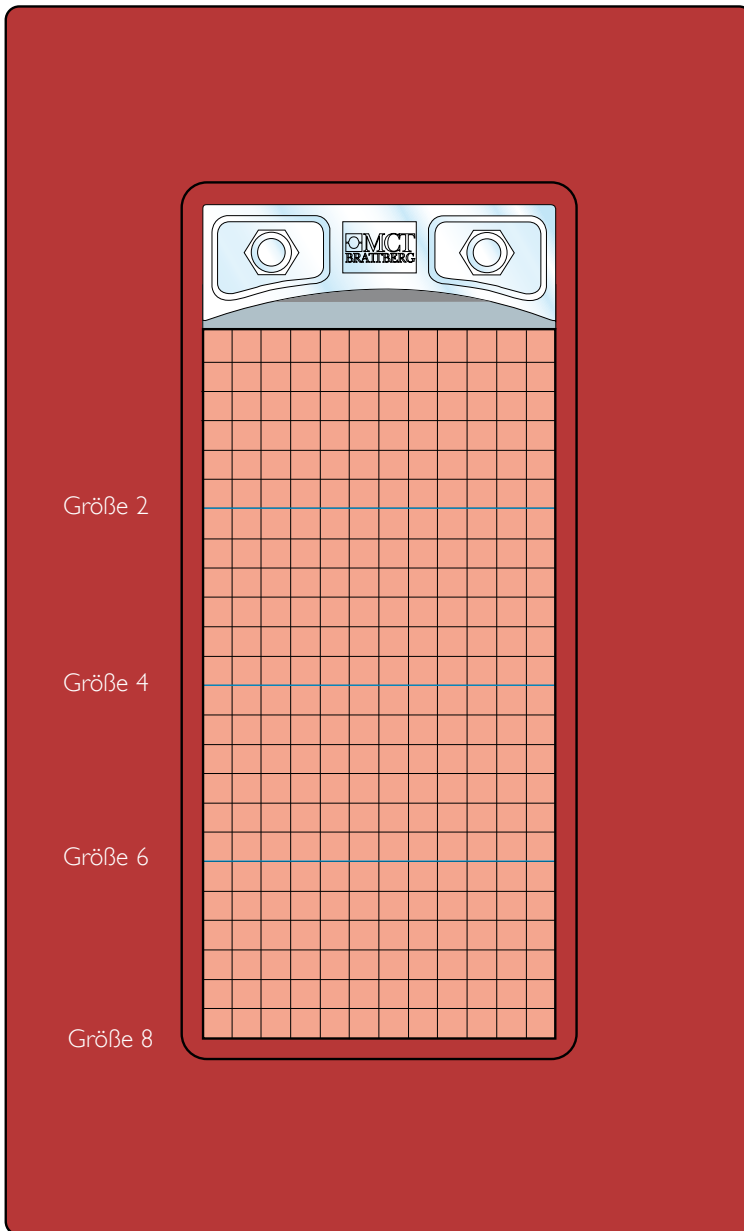

Hier werden mehrere Beispiele für Belegungspläne (RG-Pläne) aufgezeigt. RGB links, RGP unten. Die größten Kabel werden unten verlegt.

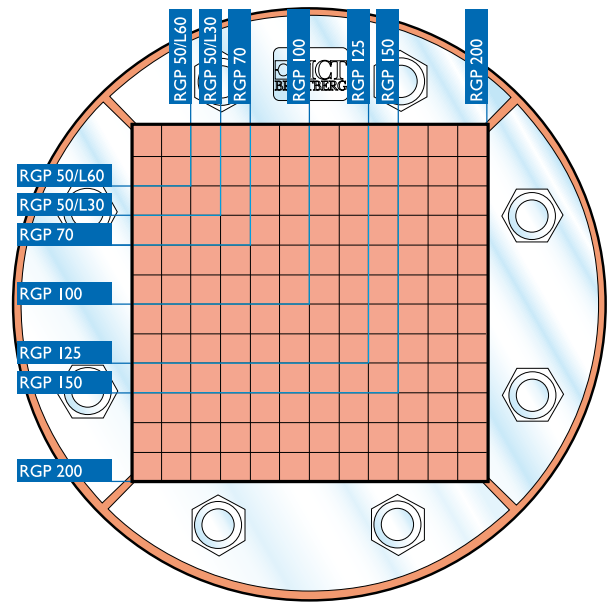

Wahl der Rahmengruppe nach der Breite der Kabeltrasse						
Kabeltyp	Rahmen- gruppe	Breite der Kabeltrasse (mm)				
		150	200	300	400	600
Steuerkabel		6	6 x 2	6 x 3	6 x 4	6 x 5
Energiekabel		4	4 x 2	4 x 3	4 x 4	4 x 5
Gemischt		6	6 x 2	6 x 3	6 x 4	6 x 5

Belegungsplan

RGB, RGG UND RGP

Die korrekte Rahmengröße lässt sich anhand dieses Plans ermitteln. Die Anmerkungen rechts neben dem Plan geben Auskunft über den verfügbaren Belegungsraum für die Rahmengrößen 2, 4, 6 und 8.

Die Angabe von Ankerscheiben, Pressplatten oder Schlussdichtungen ist nicht erforderlich, da hierfür in den Tabellen bereits ein ausreichender Platz berücksichtigt ist.

Die Anmerkungen links neben dem Plan geben Auskunft über den verfügbaren Belegungsraum für die verschiedenen RGP-Rahmen. Maßangaben für Standardpackstücke, Vario-Packstücke (AddBlocks), Kerne und U-Füllstücke finden Sie auf Seite 20-24.

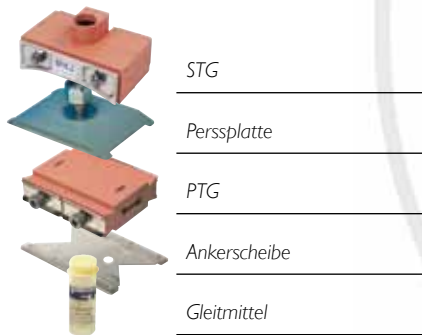

Pack- und Füllstücke

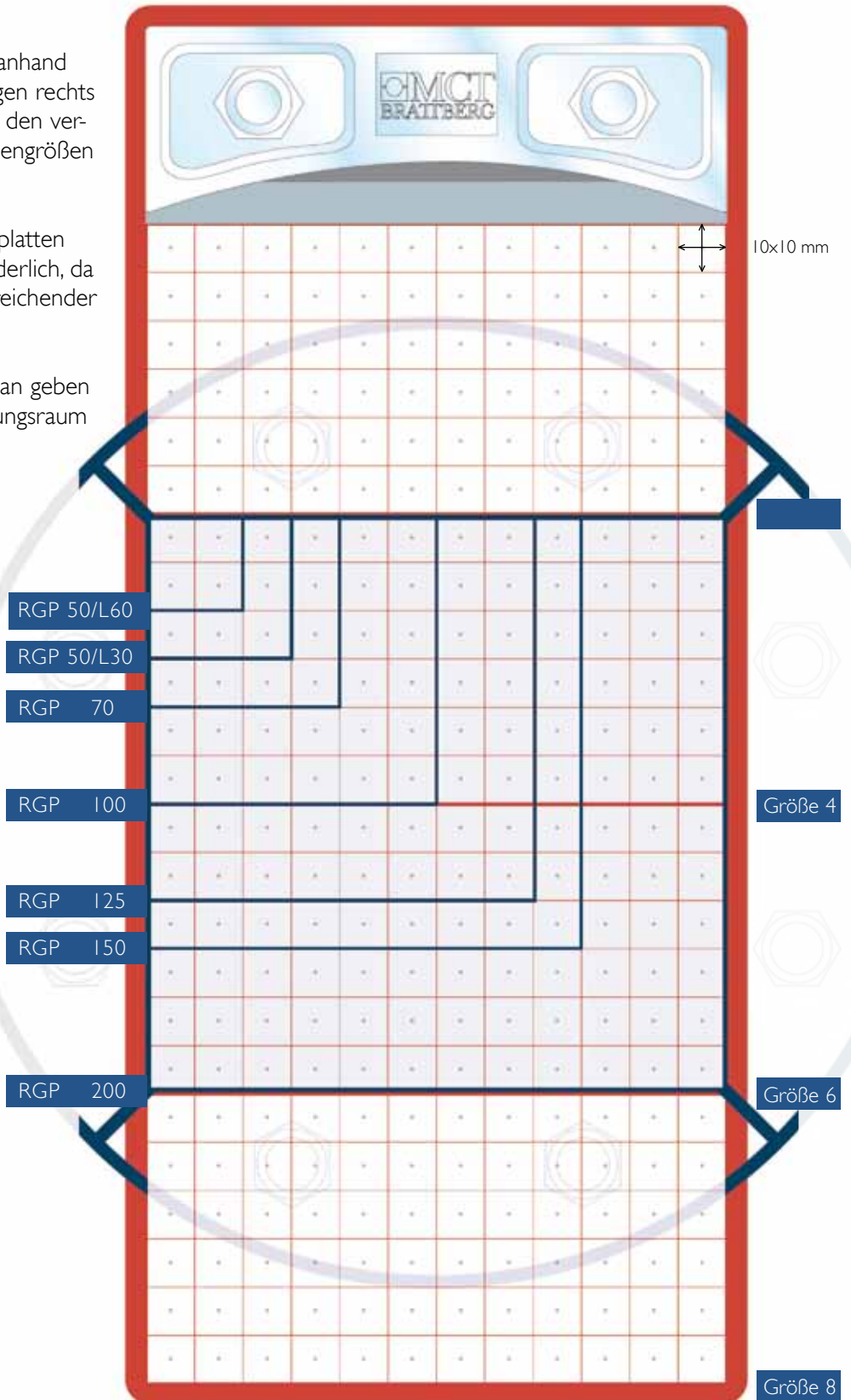

Software für Fachplaner

MCT Brattberg - WinRG Plan Transit

Mit der MCT Brattberg-Software WinRG Plan Transit lassen sich Kabel-/Rohrdurchführungen schnell und einfach konfigurieren. Der Benutzer gibt lediglich die Eckdaten für die geplante Abschottung ein. Daraufhin konfiguriert die Software automatisch und im Handumdrehen die Dichtpackung mit allen erforderlichen Komponenten, Packstücken, Ankerscheiben und Abpressmechanismen. Dies geschieht wesentlich einfacher und schneller als durch umständliche manuelle Methoden – die perfekte Lösung für vielbeschäftigte Ingenieure und Konstrukteure.



Die Software umfasst zahlreiche projektspezifische Informationen, die Sie in eigenen Konstruktionen verwenden können:

- Rahmentyp/-größe, Kennzeichnung, Einbauort
- Kabelname(n) mit Typ und Durchmesser
- Packstücktyp
- Abpressmechanismus
- Belegungsreserve

Treffen Sie Ihre Auswahl unter den verfügbaren Optionen, um ein vorhandenes Projekt anzupassen oder eine völlig neue Konstruktion zu erstellen.

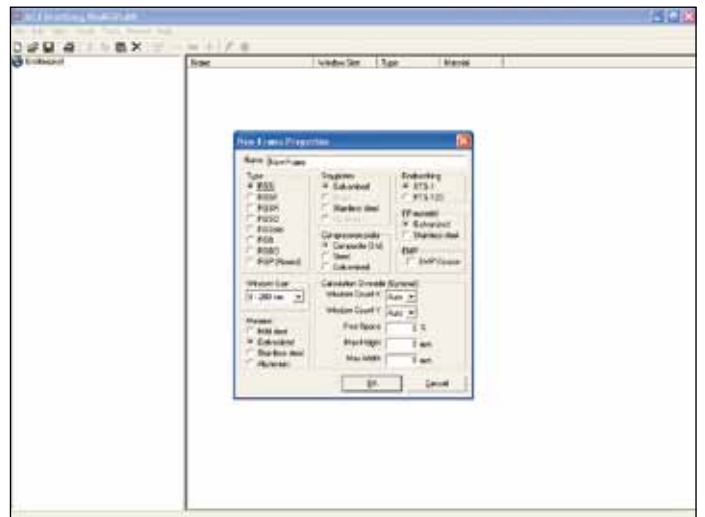

Diese unverzichtbare Software wird von MCT Brattberg kostenlos bereitgestellt. Registrierte Benutzer erhalten außerdem regelmäßige Produktaktualisierungen, damit sich ihre Konstruktionen stets auf dem neuesten technischen Stand befinden.

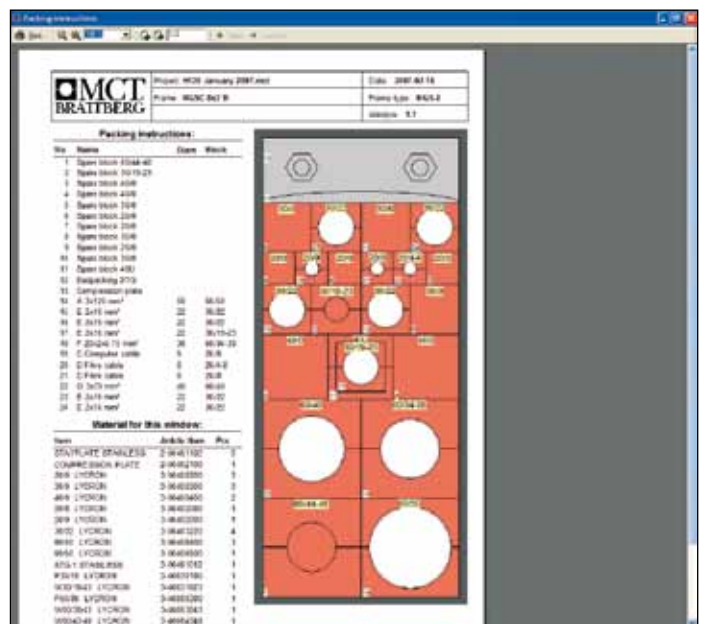

Standardpackstücke

Unser Angebot an Packstücken ist für Kabeldurchmesser von 4-110 mm ausgelegt. Das Packstück muss unbedingt die zum Kabel passende Größe aufweisen, damit eine einwandfreie Abdichtung erreicht wird.

Messen Sie die Kabeldurchmesser sorgfältig und wählen Sie die Packstücke entsprechend aus. Mithilfe der Größenübersicht auf der folgenden Seite können Sie die korrekte Packstückgröße auswählen.

Packstücke werden nach ihrer Breite (A) und dem Lochdurchmesser (B) bezeichnet. Demzufolge wird ein Packstück mit einer Breite von 15 mm und einem Lochdurchmesser von 4 mm als 15/4 bezeichnet. Diese Bezeichnung ist in das Packstück eingepreßt.

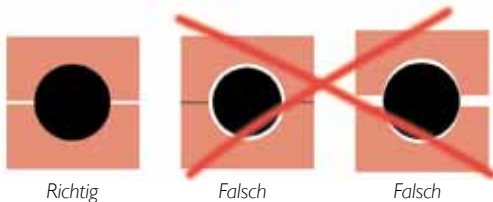
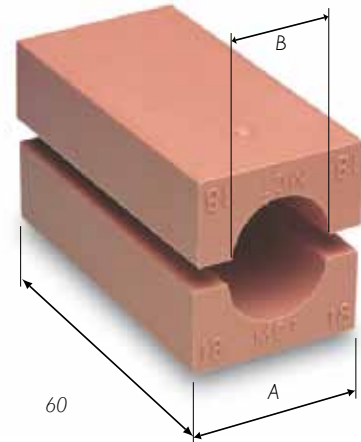

Standardfüllstücke

Der nicht belegte Raum im Rahmen wird mit massiven Standardfüllstücken ausgefüllt, diese bilden die Reserveplätze für spätere Kabelnachbelegungen.

Standardfüllstücke werden mit A/0 bezeichnet. A = Breite/Höhe, 0 = voll/massiv. Ein Standardfüllstück mit einer Breite und Höhe von 15 mm wird mit 15/0 bezeichnet. Das Längenmaß aller Standardfüllstücke beträgt 60 mm.

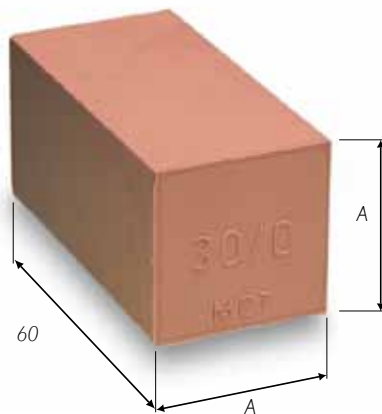

GRÖSSE BREITE (A) X HÖHE (A)	STANDARD- FÜLLSTÜCKE
5 x 5 Lieferung in Streifen zu 24 st	24 x 5/0
10 x 10 Lieferung in Streifen zu 12 st	12 x 10/0
15 x 15	15/0
20 x 20	20/0
30 x 30	30/0
40 x 40	40/0
60 x 60	60/0
90 x 90	90/0
120 x 120	120/0
180 x 180	180/0

STANDARDPACKSTÜCKE

Angabe in mm

KABEL DIAM.	A/B				B
	15	20	30	40	
3.5-4.5	15/4	20/4			4
4.5-5.5	15/5	20/5			5
5.5-6.5	15/6	20/6			6
6.5-7.5	15/7	20/7			7
7.5-8.5	15/8	20/8			8
8.5-9.5	15/9	20/9			9
9.5-10.5		20/10			10
10.5-11.5		20/11			11
11.5-12.5		20/12	30/12		12
12.5-13.5		20/13	30/13		13
13.5-14.5		20/14	30/14		14
14.5-15.5		20/15	30/15		15
15.5-16.5		20/16	30/16		16
16.5-17.5			30/17		17
17.5-18.5			30/18		18
18.5-19.5			30/19		19
19.5-20.5			30/20		20
20.5-21.5			30/21		21
21.5-22.5			30/22	40/22	22
22.5-23.5			30/23	40/22	23
23.5-24.5			30/24	40/24	24
24.5-25.5				40/24	24

KABEL DIAM.	A/B			B
	40	60	90	
25.5-27.5	40/26			26
27.5-29.5	40/28			28
29.5-31.5	40/30			30
31.5-33.5	40/32	60/32		32
33.5-35.5	40/34	60/34		34
35.5-37.5		60/36		36
37.5-39.5		60/38		38
39.5-41.5		60/40		40
41.5-43.5		60/42		42
43.5-45.5		60/44		44
45.5-47.5		60/46		46
47.5-49.5		60/48		48
49.5-51.5		60/50	90/50	50
51.5-53.5		60/52	90/52	52
53.5-55.5		60/54	90/54	54

KABEL DIAM.	A/B		B
	90	120	
55.5-57.5	90/56		56
57.5-59.5	90/58		58
59.5-61.5	90/60		60
61.5-63.5	90/62		62
63.5-65.5	90/64		64
65.5-67.5	90/66		66
67.5-69.5	90/68		68
69.5-71.5	90/70		70
71.5-73.5		120/72	72
73.5-75.5		120/74	74
75.5-77.5		120/76	76
77.5-79.5		120/78	78
79.5-81.5		120/80	80
81.5-83.5		120/82	82
83.5-85.5		120/84	84
85.5-87.5		120/86	86
87.5-89.5		120/88	88
89.5-91.5		120/90	90
91.5-93.5		120/92	92
93.5-95.5		120/94	94
95.5-97.5		120/96	96
97.5-99.5		120/98	98
99.5-101.5		120/100	100

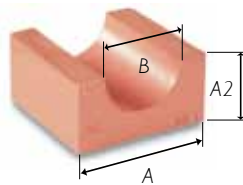

Packstücke werden nach ihrer Breite (A) und dem Lochdurchmesser (B) bezeichnet. Demzufolge wird ein Modul mit einer Breite von 15 mm und einem Lochdurchmesser von 4 mm als 15/4 bezeichnet.

Gewicht (g) – bei Packstücken pro Halbschale

MODUL	GEWICHT	MODUL	GEWICHT	MODUL	GEWICHT	MODUL	GEWICHT	MODUL	GEWICHT
24 x 5/0	58	20/11	13	30/23	22	60/48	84	120/76	472
12 x 10/0	113	20/12	13	30/24	21	60/50	77	120/78	462
15/0	20	20/13	12	40/22	57	60/52	59	120/80	448
20/0	38	20/14	11	40/24	54	60/54	61	120/82	437
30/0	84	20/15	10	40/26	50	90/50	287	120/84	425
40/0	150	20/16	9	40/28	47	90/52	279	120/86	415
60/0	338	30/12	36	40/30	42	90/54	273	120/88	403
90/0	766	30/13	36	40/32	37	90/56	262	120/90	385
120/0	1374	30/14	35	40/34	32	90/58	255	120/92	368
180/0	2990	30/15	34	60/32	131	90/60	243	120/94	360
20/4	18	30/16	33	60/34	127	90/62	239	120/96	351
20/5	18	30/17	31	60/36	122	90/64	229	120/98	332
20/6	17	30/18	30	60/38	116	90/66	220	120/100	313
20/7	17	30/19	28	60/40	110	90/68	211	120/108	243
20/8	16	30/20	27	60/42	104	90/70	204	180/114	1003
20/9	15	30/21	25	60/44	98	120/72	494	180/140	785
20/10	14	30/22	24	60/46	91	120/74	485	180/168	475

Vario-Packstücke (AddBlocks)

Es stehen elf verschiedene Größen für Vario-Packstücke (AddBlocks) zur Auswahl. Durch Abtrennen der flügelartigen Einlagen (mit unterschiedlicher Stärke) und Einsetzen in das Hauptpackstück kann eine Anpassung an 66 verschiedene Leitungsdurchmesser im Bereich 3,5-69,5 mm vorgenommen werden. Die Einlagen sind mit Rippen ausgestattet, die exakt in die nutförmigen Aussparungen des Hauptpackstücks passen und dort auszugsfest einrasten.

Eine mit Vario-Packstücken (AddBlocks) hergestellte Dichtpackung ist ebenso sicher wie bei Verwendung von Standardpackstücken. Beide Typen können in einer Dichtpackung kombiniert werden, dies macht das MCT Brattberg-System besonders flexibel.

Maßangaben zu den Vario-Packstücken (AddBlocks) befinden sich mittig in der Nut des Hauptpackstücks. Es wird die maximale Kabelgröße angegeben, für die das Packstück ausgelegt ist.

Die Abmessungen werden außerdem deutlich auf den vier Einlagen angegeben. Einfach Auswählen, Abreißen und Einlegen. Fertig.

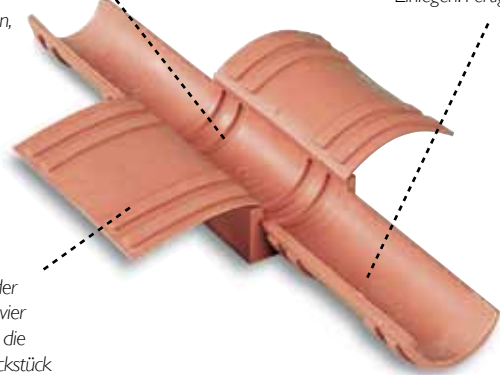

Auf der Unterseite jeder Einlage befinden sich vier Sicherungsrippen, die die Einlage am Hauptpackstück fixieren. So wird jedes Vario-Packstück (AddBlock) auszugsfest in Position gehalten.

Elf Typen - 66 Dimensionen

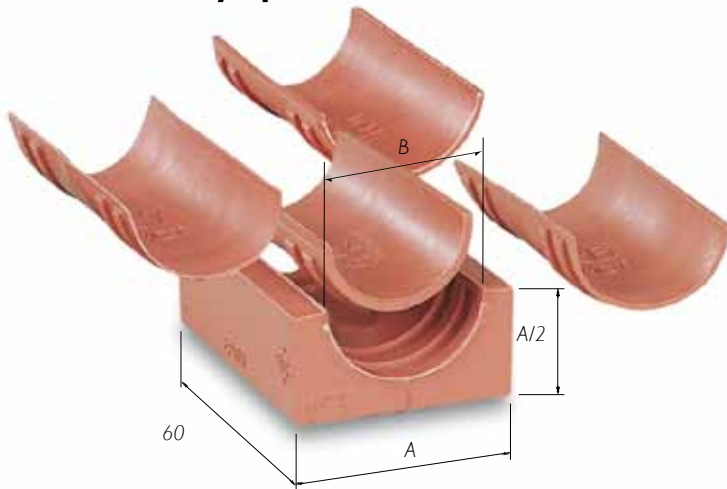

Vario-Packstücke (AddBlocks) besitzen dieselbe Länge wie Standardpackstücke: 60 mm. Die Breite entspricht derjenigen der Standardpackstücke (A-Maß, siehe Tabelle) und beträgt 20, 30, 40, 60 oder 90 mm.

GEWICHT JE HALBSCHALE (G)	VARIO PACKSTÜCKE-MASS	KABEL- ODER ROHRMASS
23	20/4 - 8 *)	3.5 - 8.5
23	20/9 - 13	8.5 - 13.5
45	30/14 - 18	13.5 - 18.5
43	30/19 - 23	18.5 - 23.5
71	40/24 - 28	23.5 - 28.5
62	40/29 - 33	28.5 - 33.5
150	60/34 - 38	33.5 - 38.5
136	60/39 - 43	38.5 - 43.5
128	60/44 - 48	43.5 - 49.5
348	90/50 - 58	49.5 - 59.5
318	90/60 - 68	59.5 - 69.5

*) A = 20 B = 4 - 8

Kerne und Kernadapter

P20/8

Ø 8 mm passend für Vario-Packstück 20/4-8

P20/8

Ø 8 mm passend mit Kernadapter **W20-8/13** für Vario-Packstück 20/9-13

P30/18

Ø 18 mm passend für Vario-Packstück 30/14-18

P30/18

Ø 18 mm passend mit Kernadapter **W30-18/23** für Vario-Packstück 30/19-23

P40/28

Ø 28 mm passend für Vario-Packstück 40/24-28

P40/28

Ø 28 mm passend mit Kernadapter **W40-28/33** für Vario-Packstück 40/29-33

P60/38

Ø 38 mm passend für Vario-Packstück 60/34-38

P60/38

Ø 38 mm passend mit Kernadapter **W60-38/43** für Vario-Packstück 60/39-43

Mit zusätzlichem Kernadapter **W60-43/48** passend für Vario-Packstück 60/44-48

Kerne werden hauptsächlich als Vorbereitung für eine zukünftige Kabelverlegung genutzt, wobei sie zusammen mit Vario-Packstücken (AddBlocks) als Platzhalter dienen. Wenn später die Kabelverlegung erfolgt, werden die Kerne entfernt und die Vario-Packstücke wiederverwendet.



Kern



Kernadapter

Kern

Der Tabelle entnehmen Sie, welche Kerne oder Kombinationen aus Kern und Kernadapter verwendet werden können, wenn ein Vario-Packstück (AddBlock) in ein Füllstück gleicher Größe umgewandelt werden soll.

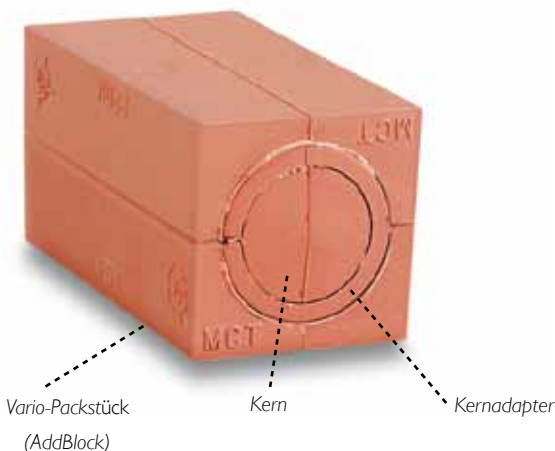

VARIO-PACKSTÜCKE	KERN	KERNADAPTER
20/4 - 8	P 20/8	
20/9 - 13	P 20/8 +	W 20/8-13
30/14 - 18	P 30/18	
30/19 - 23	P 30/18 +	W 30/18-23
40/24 - 28	P 40-28	
40/29 - 33	P 40-28 +	W 40/28-33
60/34 - 38	P 60/38	
60/39 - 43	P 60/38 +	W 60/38-43
60/44 - 48	P 60/38 +	W 60/38-43 and W 60/43-48

U-Füllstücke

Mithilfe von U-Füllstücken werden die Außendurchmesser von Packstücken, Vario-Packstücken (AddBlocks) und Standardfüllstücken in die nächste Modulgröße umgewandelt. So kann z.B. ein 30/15-Packstück vergrößert werden, indem es in eine U40-Einheit gelegt wird. Die neu entstandene Größe wäre dann Typ 40/15.

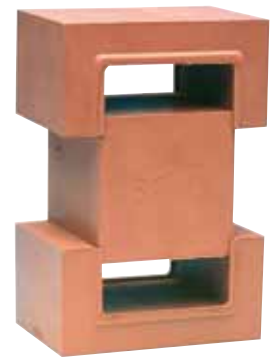
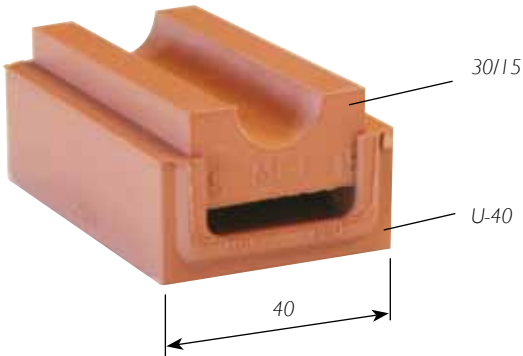

U-30

U-40

U-60

U-90

U-120

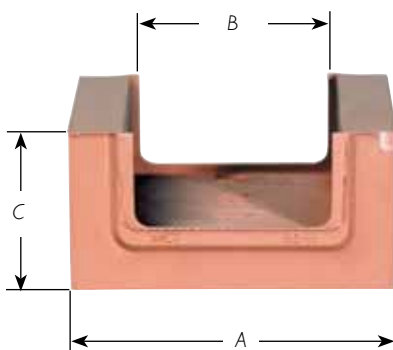

Abmessungen in mm			
U-BLOCK	A	B	C
U-30	30	20	15
U-40	40	30	20
U-60	60	40	30
U-90	90	60	45
U-120	120	90	45

Verwendung von U-Füllstücken

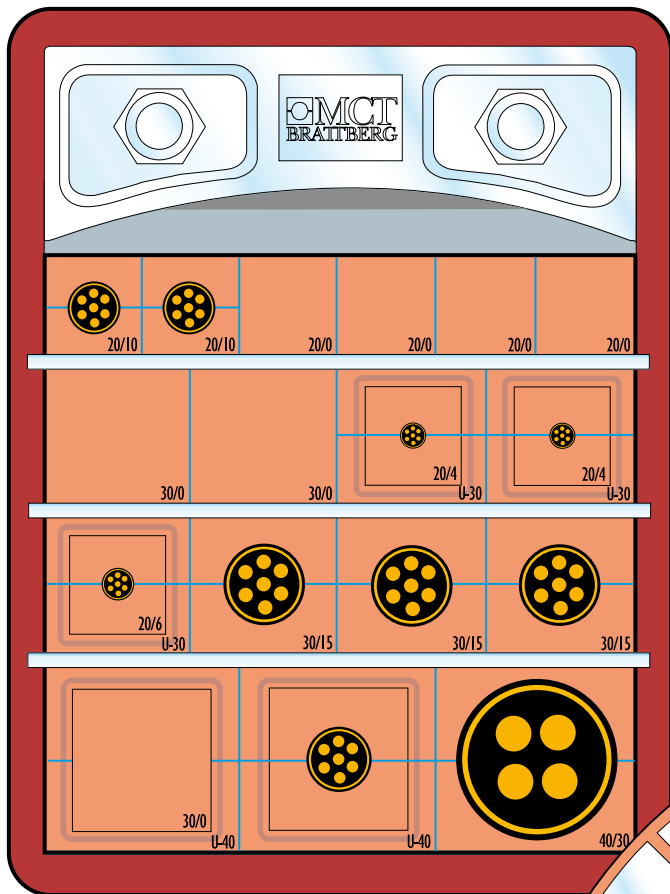

Unabhängig vom Kabeldurchmesser können die äußeren Abmessungen eines Packstücks in jeder Lage einheitlich gestaltet werden.

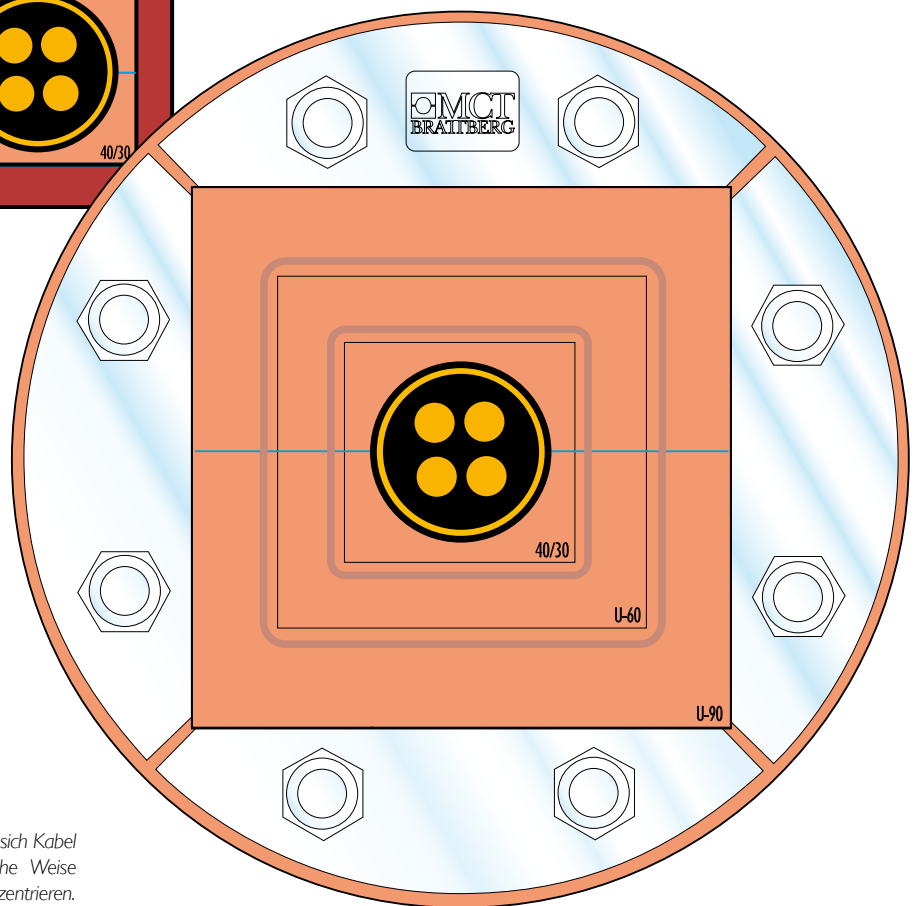

Mit U-Füllstücken lassen sich Kabel oder Rohre auf einfache Weise in einer RGP-Installation zentrieren.

Rahmeneinbau

RGB/RGG/RGP

RGB-Rahmen können direkt in Betonwände oder -böden eingegossen werden (Abb. 1 und 2). Alternativ können die Rahmen in einen separaten Block einbetoniert werden, der später eingebaut wird. Bei besonders hohen Brandsicherheitsanforderungen, können zwei Rahmen Rücken an Rücken montiert werden (Abb. 3). Diese Installation ist S-90 zertifiziert und kann sogar einer Druckprüfung unterzogen werden.

Damit ein ausreichender Platz für Ankerscheiben und Pressplatte vorhanden ist, muss zwischen Rahmeninnenseite und der Laibung der Bauteilöffnung ein Abstand von 5 mm umlaufend eingehalten werden (Abb. 7). Beim Einbetonieren können MCT-Schalkörper aus Styropor verwendet werden, die aufgrund ihrer Formgebung speziell dafür geeignet sind (Abb. 6).

RGB- und RGBO-Rahmen können außerdem an Bauteile angeflanscht werden. Für solche Fälle sind Rahmen mit Befestigungsbohrungen lieferbar, incl. dem benötigten Zubehör wie Maueranker, Bolzen, Unterlegscheiben etc. Zur Gewährleistung der Gasdichtigkeit zwischen Rahmenflansch und Auflagefläche steht eine spezielle Dichtmasse zur Verfügung. Es bestehen zwei Möglichkeiten, die Rahmen anzuflanschen, siehe Abb. 4 und 5. Wo immer möglich, ist die Ausführung gem. Abb. 4 zu bevorzugen.



Polystyrol-Schalkörper

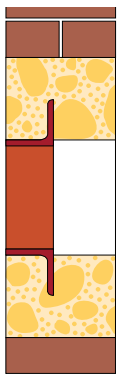

Fig. 1

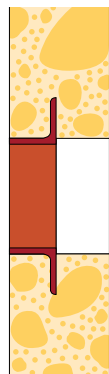

Fig. 2

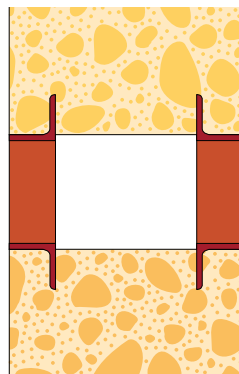

Fig. 3

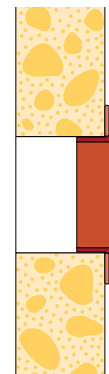

Fig. 4

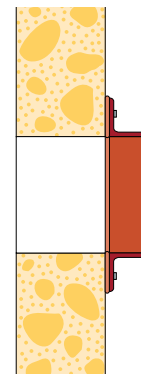

Fig. 5

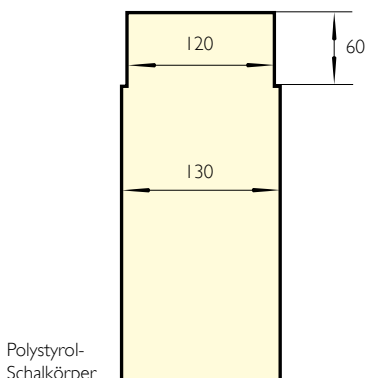

Fig. 6

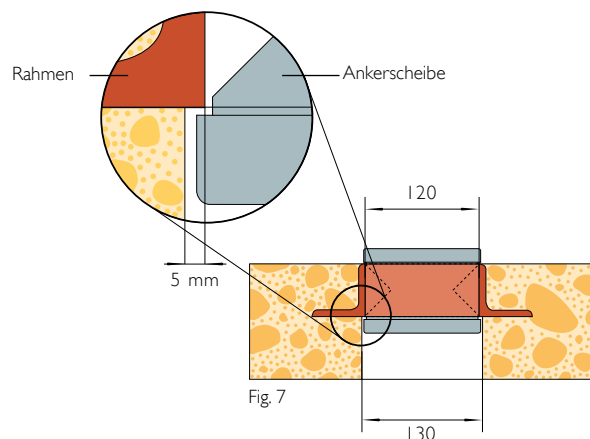

Fig. 7

RGG -Rahmen und Gegenrahmenflansche werden in die Wände geschraubt (Abb. 8 und 9). Um eine gasdichte Verbindung sicherzustellen, sollte zwischen Wand und Flansch ein Lycron-Dichtungstreifen angebracht werden. Der verzinkte Gegenrahmen ist in drei verschiedenen Standardtiefen erhältlich, die sich für die gängigsten Wandstärken eignen (siehe Seite 9).

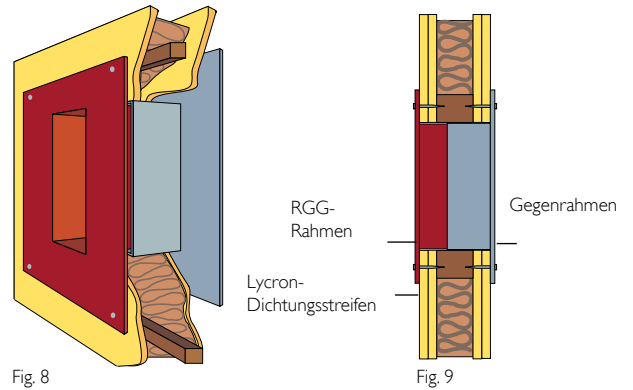

Fig. 8

Fig. 9

RGP-Rahmen erfüllen bei einseitigem Einbau (siehe Abb. 10) die Anforderungen der Brandschutzklasse S-30. Bei noch höheren Sicherheits-Anforderungen (z.B. Feuer S-90) muß der Einbau beidseitig („back-to-back“) erfolgen (siehe Abb. 11).

RGP-Rahmen können in gebohrte oder gegossene Rundlöcher bzw. in einbetonierte Futterrohre eingebaut werden. Für das Gießen von Rundöffnungen stehen MCT-Brattberg Schalhälsen zur Verfügung (siehe Abbildung rechts).



MCT Brattberg-Schalkörper

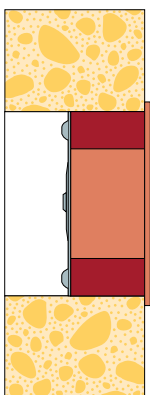

Fig. 10

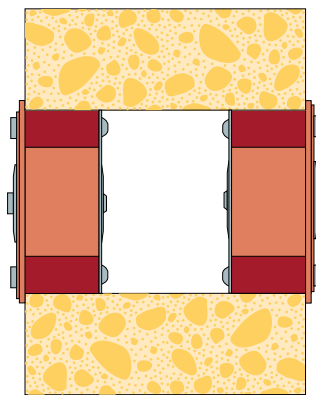
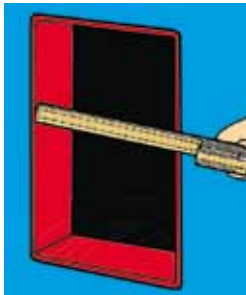
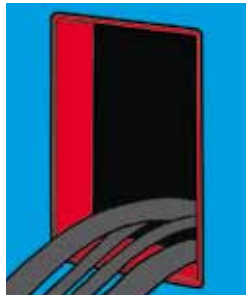

Fig. 11

Montage Anleitungen



1 Überprüfen Sie die lichte Breite des Rahmens auf Einhaltung der erlaubten Toleranz (120,5 mm +/- 0,5 mm).



2 Überzeugen Sie sich, dass die Innenflächen des Rahmens sauber sind und bestreichen Sie diese mit MCT-Gleitmittel. Dann die Kabel einziehen (die dicken zuunterst).



3 Beginnen Sie mit der Packarbeit und legen Sie zwischen jede Lage Module eine Ankerscheibe ein.

DRUCKFESTE AUSFÜHRUNGEN

Die Innenflächen des Rahmens müssen sorgfältig gereinigt und mit Gleitmittel eingefettet sein. Das gleiche gilt für alle Lycron-Teile der Dichtpackung.

Plazieren Sie die Pressplatte genau in der Mitte, damit das Lycron-Material auf beiden Seiten zwischen Pressplatte und Rahmen nach oben steigen kann.

Das endgültige Verpressen sollte nicht vor Ablauf von 48 Stunden nach der Montage erfolgen. Auf diese Weise kann sich die Dichtpackung „setzen“ (ausgehend von einer Umgebungstemperatur von 20° C).

ACHTUNG: Je niedriger die Temperatur, desto längere Setzzeit. Testdruck 4,5 bar: Wenden Sie sich bei höheren Druckwerten an MCT Brattberg.

N.B! Zur Erhaltung der Druckfestigkeit müssen bei Nachinstallationen alle Dichtungsteile erneuert werden.

STG-I SCHLUSSDICHTUNG

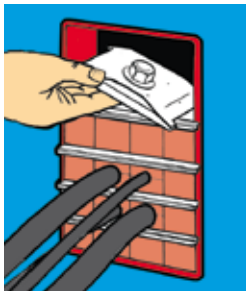

4 Setzen Sie die Pressplatte vor der letzten Lage Module ein.



5-6 Packen Sie jetzt die letzte Lage Module. Die Teleskopschraube der Pressplatte anziehen, bis Abstand zwischen Oberseite Pressplatte und Innenseite Rahmen 32 mm beträgt.



7 Die Zunge der Schlussdichtung um die Teleskopschraube legen, so dann die Schlussdichtung einführen. Spanschrauben der Schlussdichtung anziehen, bis ca. 12 mm vom Gewinde hervortreten

PTG-PRESSDICHTUNG



4 Vor der letzten Lage der Module die beiden letzten Ankerscheiben einlegen.



5 Die PTG zuerst oben am Rahmen positionieren, dann die letzte Lage Module einsetzen.



6 Spanschrauben anziehen, bis ca. 12 mm vom Gewinde hervortreten.

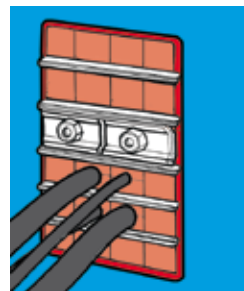

7 Die Pressdichtung PTG kann auch wie hier abgebildet montiert werden.

Montage mit Vario-Packstücken(AddBlocks)

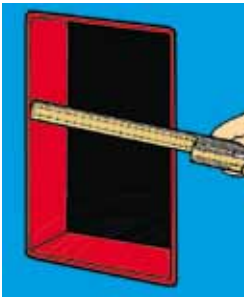

Überprüfen Sie die lichte Breite des Rahmens auf die Einhaltung der erlaubten Toleranz (120,5 +/- 0,5 mm).



Wählen Sie ein passendes Packstückpaar für das dickste Kabel der jeweiligen Packlage aus. Siehe auch Text für Bild 2.



Trennen Sie diejenige Einlage ab, welche dem Kabeldurchmesser entspricht.



Legen Sie die Einlage in die Nut des Hauptblocks ein, wo sie sicher einrastet.

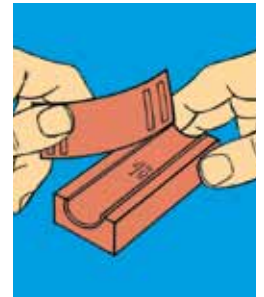

Entfernen Sie die übrig gebliebenen Einlagen.

Montage MIT U-FÜLLSTÜCKEN

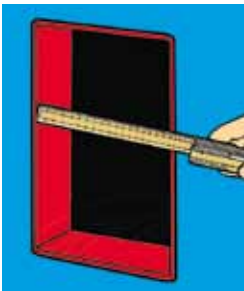

Überprüfen Sie die lichte Breite des Rahmens auf die Einhaltung der erlaubten Toleranz (120,5 +/- 0,5 mm).

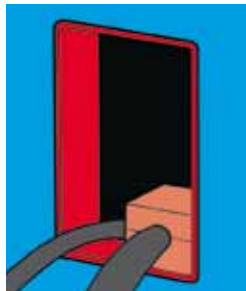

Wählen Sie ein passendes Packstückpaar für das dickste Kabel der jeweiligen Packlage aus. Siehe auch Text für Bild 2.



Wählen Sie ein passendes Standard- oder Vario-Packstück für das dünne Kabel aus. Bauen Sie dieses mit U-Füllstücken so auf, dass die äusseren Abmessungen denen des Nachbarblockes entsprechen.



Beginnen Sie mit der Packarbeit.

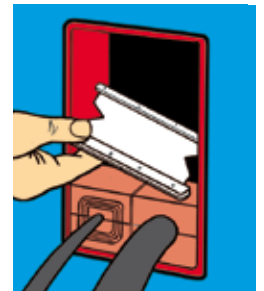

Legen Sie zwischen jede Lage Module eine Ankerscheibe ein.

Kerne

VORBEREITUNG FÜR ZUKÜNFTIGE INSTALLATIONEN



Wählen Sie ein passendes Vario-Packstück für das Kabel aus.



Wählen Sie nun den passenden Kern aus und versehen Sie diesen, falls erforderlich, mit einem dazugehörigen Kernadapter.



Setzen Sie nun Kern (mit Kernadapter) in die Nut des Vario-Packstückes ein. Achten Sie dabei darauf, dass die Teile einrasten und fest miteinander verbunden sind.

Decken- und Bodenmontage



1
Überprüfen Sie die lichte Breite des Rahmens auf die Einhaltung der erlaubten Toleranz (120,5 mm +/- 0,5 mm).

2
Überzeugen Sie sich, dass die Innenflächen des Rahmens sauber sind und bestreichen Sie diese mit MCT Gleitmittel. Dann die Kabel einziehen, die dicksten am weitesten entfernt von der Pressplatte positionieren.

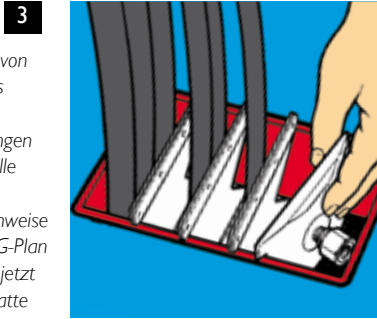

3
Durch die Verwendung von Ankerscheiben wird das Herausfallen einzelner Module verhindert. Hängen Sie deshalb zunächst alle Ankerscheiben ein und ordnen Sie diesen lagenweise die Kabel zu, wie im RG-Plan vorgesehen. Setzen Sie jetzt auch schon die Pressplatte ein.

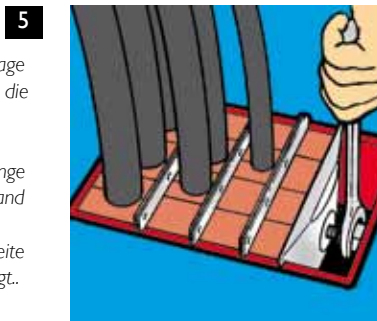

5
Packen Sie die letzte Lage Module und ziehen Sie die Teleskopschraube der Pressplatte gegen den Uhrzeigersinn an. So lange fortfahren, bis der Abstand zwischen Oberseite Pressplatte und Innenseite Rahmen 32 mm beträgt.

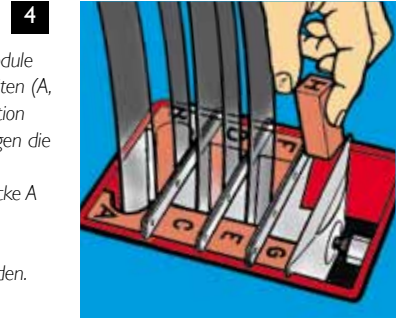

4
Zunächst die Module an den Aussenseiten (A, B, C usw.) in Position bringen, dann folgen die restlichen. Achtung: Packstücke A sollten - wie im Bild dargestellt - 90° gedreht werden.

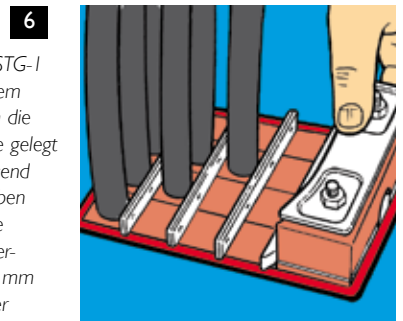

6
Schlussdichtung STG-I einführen, nachdem deren Zunge um die Teleskopschraube gelegt wurde. Abschliessend die Spanschrauben anziehen und die Endabdichtung fertigstellen. Ca. 12 mm des Gewindes der Spanschrauben sollte nun hervorgetreten sein.

Demontage

STG

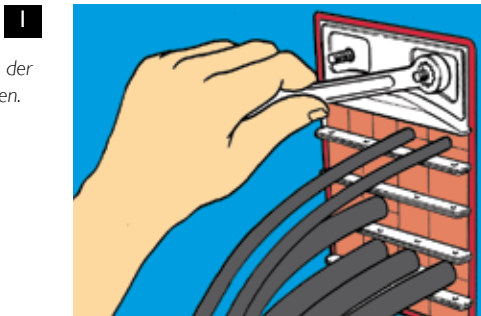

1
Mutter und Beschläge der Schlussdichtung entfernen.

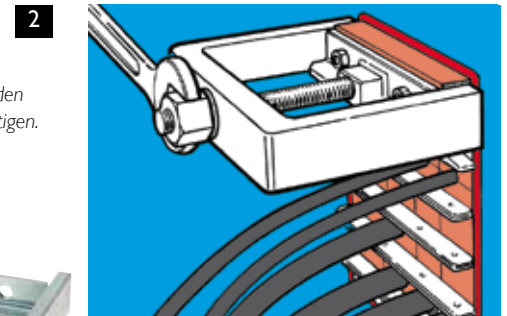

2
Schlussdichtungszieher mit den Muttern an den Gewindebolzen befestigen.

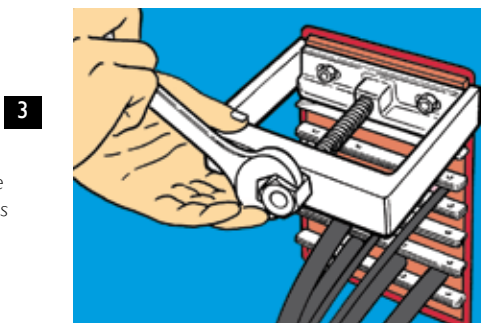

3
Durch Anziehen der Bolzenmutter gleitet die Schlussdichtung mühelos heraus.

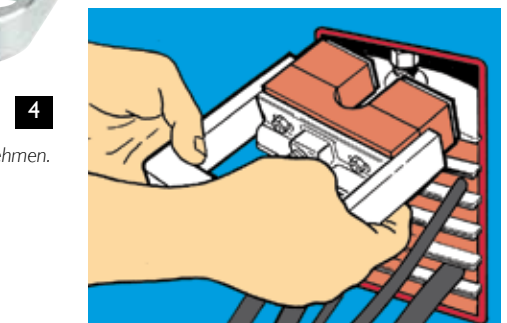

4
Schlussdichtung entnehmen.

Montage mit RGP Stoprahmen

1

Überprüfen Sie den Durchmesser der Installationsöffnung auf Übereinstimmung mit der zulässigen Toleranz:

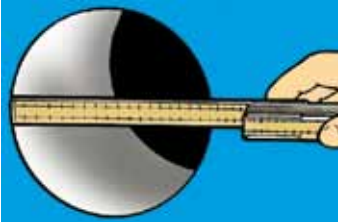

2

Setzen Sie den RGP in die Öffnung ein. Bitte kein Gleitmittel auf die Lochlaibung oder die Aussenseite des RGP geben!



3

Ziehen Sie jetzt die Kabel ein. Die dicksten Kabel am unteren Rand des Rahmens in Position bringen.

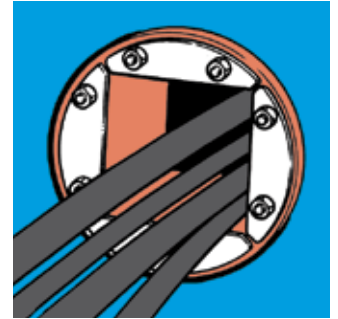

4

Beginnen Sie mit der Packarbeit.

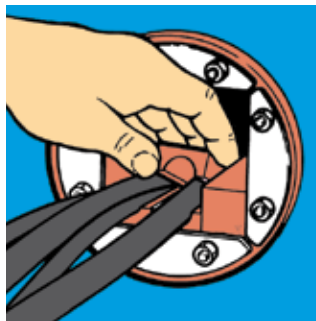

5

Spannschrauben anziehen und die Dichtung verpressen. Ca. 12 mm des Gewindes sollte bei jeder Schraube zum Schluss hervorgetreten sein.

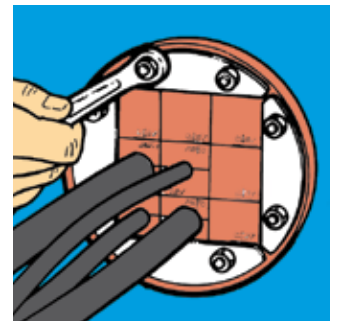

DRUCKFESTE AUSFÜHRUNGEN RGP

Die Kontaktflächen zwischen den RGP Rahmen und den Laibungen der Installationsöffnungen müssen stets einwandfrei sauber sein. Auf diese Flächen darf kein Gleitmittel aufgetragen werden.

Alle Pack- und Füllstücke vor dem Einbau mit MCT Gleitmittel einfetten.

Eine Druckprüfung darf nicht früher als 48 Stunden nach der Montage erfolgen. Diese Zeit ist notwendig, um eine gleichmassige Druckverteilung innerhalb der Dichtpackung des Rahmens aufzubauen. Bei niedrigeren Temperaturen als 20° C sollte die Zeitspanne entsprechend ausgedehnt werden.

N.B! Ein RGP Schott, das einer Druckbelastung ausgesetzt war, muss bei jeder Nachinstallation komplett erneuert werden.



www.mctbrattberg.com

MCT Brattberg AB
SE-371 92 Karlskrona
Schweden
Telefon: +46-455 37 52 00
Fax: +46-455 37 52 90
E-mail: info@mctbrattberg.se
Website: www.mctbrattberg.se

MCT Brattberg Ltd
Commerce Street
Carrs Industrial Estate Haslingden
Lancashire BB4 5JT
England
Tel: +44 - 170 624 4890
Fax: +44 - 170 624 4891
E-mail: info@mctbrattberg.co.uk

MCT Brattberg Inc.
P.O. Box 374
Spring Tx 77383
USA
Besuchsadresse:
3332 Spring Stuebner Rd
Suite E, Spring TX 77389
Phone: +1 (281) 355 8191
Fax: +1 (281) 355 8393
E-mail: info@brattberginc.com

Wir haben Repräsentanten in:

*Australien - Belgien - Brasilien - China - Deutschland - Dänemark - Finnland - Frankreich - Griechenland - Großbritannien - Hongkong - Indien - Indonesien - Iran - Irland - Island - Israel - Italien - Japan
Kanada - Korea - Kroatien - Malaysia - Neuseeland - Niederlande - Norwegen - Oman - Philippinen - Polen - Rumänien - Russland - Saudi-Arabien - Schweiz - Singapur - Spanien - Südafrika - Taiwan
Thailand - Türkei - UAE - Ukraine - Ungarn - USA - Ägypten - Österreich*

Besuchen Sie uns auf unserer Homepage oder kontaktieren Sie MCT Brattberg für weitere Auskünfte zu Ihrem nächstgelegenen Repräsentanten.